

dotyczy :           Wstępnego zapytania ofertowego w celu ustalenia wartości zamówienia dla planowanego postępowania

**Szanowni Państwo,**  
**Zwracamy się o przygotowanie wstępnej wyceny na:**  
**Wykonanie Modeli 3D na potrzeby projektu pt. „Rozwój kształcenia technicznego – współpraca instytucji.”**

### **I. Informacje ogólne**

1. Zamawiający: **Główny Instytut Górnictwa Państwowy Instytut Badawczy**
2. Zapytanie ofertowe jest prowadzone w celu ustalenia wartości zamówienia.
3. W ramach prowadzonego wstępnego zapytania ofertowego Zamawiający nie wybierze oferty do realizacji zamówienia.

### **II. Opis przedmiotu zamówienia**

Przedmiot zamówienia obejmuje wykonanie 10 modeli 3D na potrzeby projektu "Rozwój kształcenia technicznego - współpraca instytucji"

w tym:

- Typ 1           5 modeli schematycznych, prostych
- Typ 2           3 modele fotorealistyczne statyczne,
- Typ 3           2 modele które będą posiadały elementy ruchome oraz możliwość manipulowania (podświetlanie wybranych elementów, skalowanie, ingerencja w ich budowę, uruchamianie).

W ramach Typu 1 należy wykonać:

- skrzynkę zaciskową Exd
- pulpit sterowniczy Exde
- złączkę zaciskową Exe
- wpust kablowy Exd
- izolator przepustowy Exd

W ramach Typu 2 należy wykonać:

- oprawę oświetleniową Ex e mb
- zasilacz Ex e ib mb
- przerywacz płomienia

W ramach Typu 3 należy wykonać:

- silnik elektryczny Ex d
- mieszalnik Ex

W załączniku Zamawiający przedstawia przykładowe grafiki pobrane z ogólnodostępnych zasobów w internecie. Modele urządzeń do wykonania zostaną przekazane Wykonawcy do tygodnia po zawarciu umowy.

Modele należy wykonać w terminie do 3 miesięcy od daty zawarcia umowy.

Wszystkie modele należy wykonać w rozmiarze rzeczywistym.

Przekazanie Zamawiającemu przedmiotu zamówienia nastąpi w trzech formatach .fbx, .glb .obj, przez udostępniony folder na OneDrive

### III. Sposób przygotowania oferty wstępnej

Ofertę wstępną należy złożyć na załączonym formularzu ofertowym - Załącznik nr 1.

### IV. Warunki płatności

Podstawą dla rozliczenia stron, będzie faktura VAT wystawiana przez Wykonawcę.

Termin płatności wynosi 30 dni od daty dostarczenia do Zamawiającego prawidłowo wystawionej faktury.

### V. Osoba do kontaktu z Wykonawcami

Aleksander Warkocz      tel. 32/ 259 22 33, e-mail: [awarkocz@gig.eu](mailto:awarkocz@gig.eu)

Piotr Hachula            tel. 032/ 259 26 47, e-mail: [phachula@gig.eu](mailto:phachula@gig.eu)

### VI. Miejsce i termin składania ofert

1. Ofertę wstępną według załączonego wzoru (Załącznik nr 1) należy złożyć do dnia **29.05.2024r. do godz. 12<sup>00</sup>**.
2. Ofertę wstępną można złożyć drogą elektroniczną lub w siedzibie Zamawiającego:  
**Główny Instytut Górnictwa Państwowy Instytut Badawczy**  
**Plac Gwarków 1, 40-166 Katowice,**  
**mail: [phachula@gig.eu](mailto:phachula@gig.eu)**
3. Zamawiający zastrzega sobie prawo do wezwania Odbiorcy do udzielenia dodatkowych informacji związanych z przedmiotem zamówienia i złożoną wstępną ofertą.

### VII. Załączniki

1. Załącznik nr 1 - Formularz oferty wstępnej
2. Załącznik nr 2 – RODO
3. Grafiki referencyjne

**ZAPRASZAMY DO SKŁADANIA OFERT**

## Załącznik nr 1 do wstępnego zapytania ofertowego

Nazwa Odbiorcy:

\_\_\_\_\_

Adres: \_\_\_\_\_

NIP: \_\_\_\_\_

Nr tel.: \_\_\_\_\_

Adres e-mail: \_\_\_\_\_

### FORMULARZ OFERTY WSTĘNEJ

z dnia \_\_\_\_\_

#### Wykonanie Modeli 3D na potrzeby projektu pt. „Rozwój kształcenia technicznego – współpraca instytucji.”

1. Niniejszym oferujemy wstępną cenę wykonanie usługi, zgodnie z warunkami zawartymi w wstępnym Zapytaniu ofertowym za kwotę:

Cena netto .....VAT .....% (wartość VAT.....) = brutto.....  
/słownie brutto .....,

2. Oświadczenie Odbiorcy:
  - 2.1 Oświadczam, że cena brutto obejmuje wszystkie koszty realizacji przedmiotu zamówienia.
  - 2.2 Oświadczam, że spełniam wszystkie wymagania zawarte w Zapytaniu ofertowym.
3. W związku z art. 7 ust. 9 ustawy z dnia 13 kwietnia 2022 r. o szczególnych rozwiązaniach w zakresie przeciwdziałania wspieraniu agresji na Ukrainę oraz służących ochronie bezpieczeństwa narodowego (Dz.U. z 2022 r., poz. 835), oświadczam(y), że nie podlegam(y) wykluczeniu z postępowania na podstawie art. 7 ust. 1 niniejszej ustawy<sup>1</sup>.

\_\_\_\_\_  
(miejscowość, data)

\_\_\_\_\_  
(podpis)

## Załącznik nr 2 do wstępnego zapytania ofertowego

Dotyczy postępowania o udzielenie zamówienia publicznego pn.: **Wykonanie Modeli 3D na potrzeby projektu pt. „Rozwój kształcenia technicznego –współpraca instytucji.”**

W nawiązaniu do prowadzonego postępowania oraz w związku z wprowadzeniem nowych przepisów dotyczących danych osobowych (RODO) informuję co następuje:

Zgodnie z art. 13 ust. 1 i 2 rozporządzenia Parlamentu Europejskiego i Rady (UE) 2016/679 z dnia 27 kwietnia 2016r. w sprawie ochrony osób fizycznych w związku z przetwarzaniem danych osobowych i w sprawie swobodnego przepływu takich danych oraz uchylenia dyrektywy 95/46/WE (ogólne rozporządzenie o ochronie danych) (Dz. Urz. UE L 119 z 04.05.2016, str. 1), dalej „RODO”, informuję, że:

- administratorem Pani/Pana danych osobowych jest: **Główny Instytut Górnictwa Państwowy Instytut Badawczy, Plac Gwarków 1; 40-166 Katowice;**
- Administrator wyznaczył Inspektora Ochrony Danych, z którym może się Pani/Pan skontaktować w sprawach związanych z ochroną danych osobowych w następujący sposób: pod adresem e-mail: [gopr@gig.eu](mailto:gopr@gig.eu), lub pisemnie na adres siedziby administratora.
- Pani/Pana dane osobowe przetwarzane będą na podstawie art. 6 ust. 1 lit. c RODO w celu związanym z postępowaniem o udzielenie zamówienia publicznego:  
**Wykonanie Modeli 3D na potrzeby projektu pt. „Rozwój kształcenia technicznego –współpraca instytucji.”**

prowadzonym w trybie: wstępnego **zapytania ofertowego;**

- odbiorcami Pani/Pana danych osobowych będą osoby lub podmioty, którym udostępniona zostanie dokumentacja zapytania ofertowego w związku z jawnością postępowania.
- w odniesieniu do Pani/Pana danych osobowych decyzje nie będą podejmowane w sposób zautomatyzowany, stosowanie do art. 22 RODO;
- posiada Pani/Pan:
  - na podstawie art. 15 RODO prawo dostępu do danych osobowych Pani/Pana dotyczących;
  - na podstawie art. 16 RODO prawo do sprostowania Pani/Pana danych osobowych<sup>(1)</sup>;
  - na podstawie art. 18 RODO prawo żądania od administratora ograniczenia przetwarzania danych osobowych z zastrzeżeniem przypadków, o których mowa w art. 18 ust. 2 RODO<sup>(2)</sup>;
  - prawo do wniesienia skargi do Prezesa Urzędu Ochrony Danych Osobowych, gdy uzna Pani/Pan, że przetwarzanie danych osobowych Pani/Pana dotyczących narusza przepisy RODO;
- nie przysługuje Pani/Panu:
  - w związku z art. 17 ust. 3 lit. b, d lub e RODO prawo do usunięcia danych osobowych;
  - prawo do przenoszenia danych osobowych, o którym mowa w art. 20 RODO;
  - na podstawie art. 21 RODO prawo sprzeciwu, wobec przetwarzania danych osobowych, gdyż podstawą prawną przetwarzania Pani/Pana danych osobowych jest art. 6 ust. 1 lit. c RODO.

<sup>(1)</sup>*Wyjaśnienie: skorzystanie z prawa do sprostowania nie może skutkować zmianą wyniku postępowania o udzielenie zamówienia publicznego ani zmianą postanowień umowy w zakresie niezgodnym z ustawą Pzp oraz nie może naruszać integralności protokołu oraz jego załączników.*

<sup>(2)</sup>*Wyjaśnienie: prawo do ograniczenia przetwarzania nie ma zastosowania w odniesieniu do przechowywania, w celu zapewnienia korzystania ze środków ochrony prawnej lub w celu ochrony praw innej osoby fizycznej lub prawnej, lub z uwagi na ważne względy interesu publicznego Unii Europejskiej lub państwa członkowskiego*

Typ 1 – Grafiki przykładowe



Izolator przepustowy



Pulpit sterowniczy

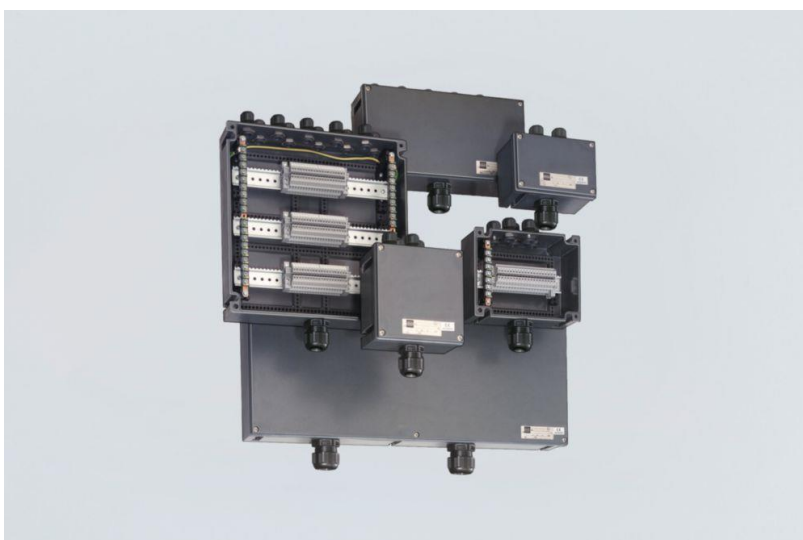

Skrzynka zaciskowa



wpust kablowy

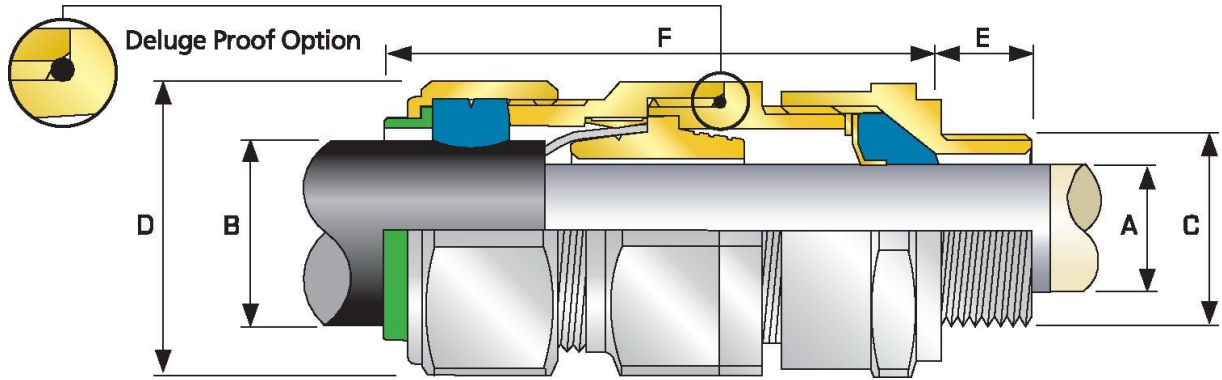

wpust kablowy



złączka zaciskowa

Typ 2 Grafiki przykładowe



Oprawa oświetleniowa

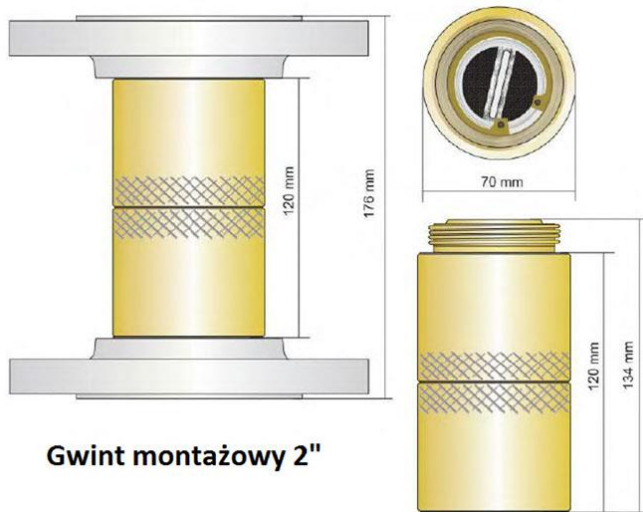

Przerywacz płomienia



zasilacz

TYP 3 Grafiki przykładowe



Mieszalnik

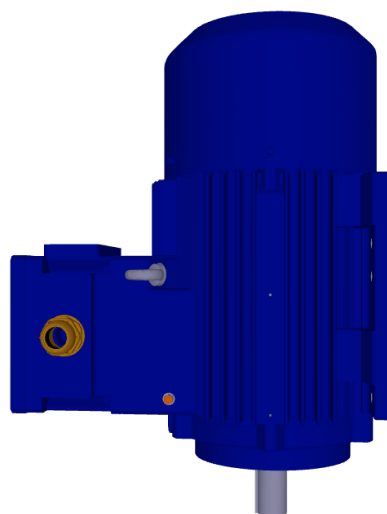
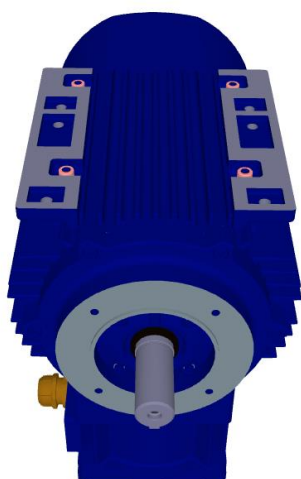

silnik